

INSTRUCCIONES CASETE MASTER 12V

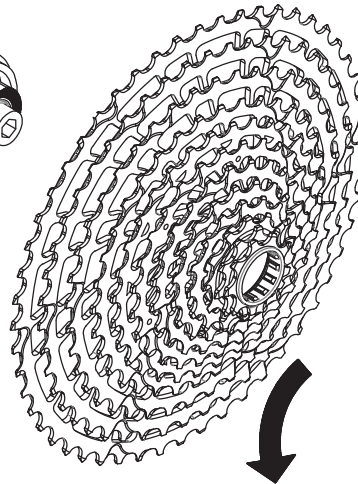
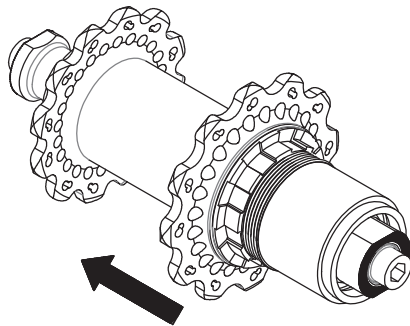

Después de instalar el casete sobre el cuerpo libre del buje, ajuste el cambio trasero acercando el piñón mas pequeño de 9 dientes según las instrucciones a continuación. Esto es para compensar la diferencia entre casete original con 10 dientes y KCNC con 9 que es de aproximadamente 2-4 mm.

Enrosca el casete sobre la rueda libre en el sentido de las agujas del reloj

Cuando desmonta el casete abriendo las 2 bloques el de acero con el de aluminio debe fijarse al montarlo de nuevo. Cada bloque este marcado con 2 puntos los que deben coincidir.

AVISO: Utilice solo cadenas de 12 velocidades, es preferible la cadena SRAM de 12V. No cambie de marcha bajo mucha fuerza ni bruscamente mientras pedalea.

Marca de 2 puntos en el bloque aluminio interior

Marca de 2 puntos en bloque de aluminio exterior

Marca de 2 puntos en el bloque de acero

